

GERÄTEBESCHREIBUNG

Herzlichen Glückwunsch zum Kauf Ihres neuen Falk IBEX. Damit es gleich losgehen kann, finden Sie auf den folgenden Seiten einige grundlegende Funktionen beschrieben. Die ausführliche Anleitung zu allen Funktionen entnehmen Sie bitte dem Handbuch, das Sie auf der beigelegten DVD finden.

Viel Spaß mit Ihrem neuen Begleiter zum Radfahren, Wandern und draußen sein!

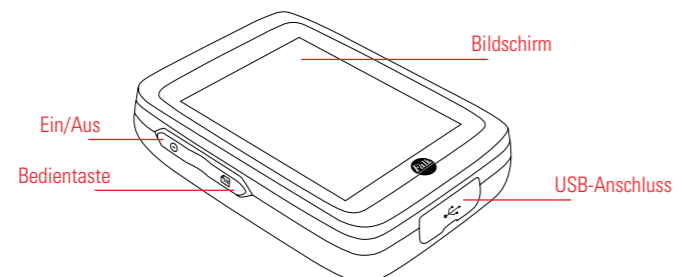

- Ein-/Ausschalter ➔ Schaltet das Gerät ein.
- Wenn Sie den Ein-/Ausschalter während des Gebrauchs drücken, haben Sie folgende Möglichkeiten:
- Ausschalten ➔ Schaltet das Gerät vollständig aus.
- Stand-By ➔ Wechselt in den Stand-By-Modus. Der Bildschirm wird abgeschaltet, laufende Navigationen bleiben aber erhalten.
- Tastensperre ein/aus ➔ Aktiviert oder deaktiviert die Tastensperre.

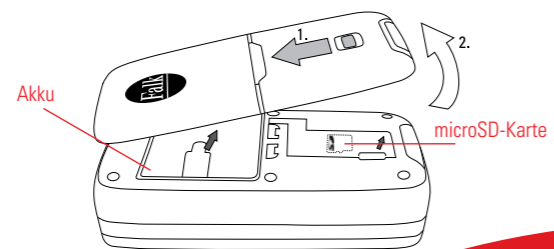

MONTAGE DES GERÄTS AM FAHRRAD

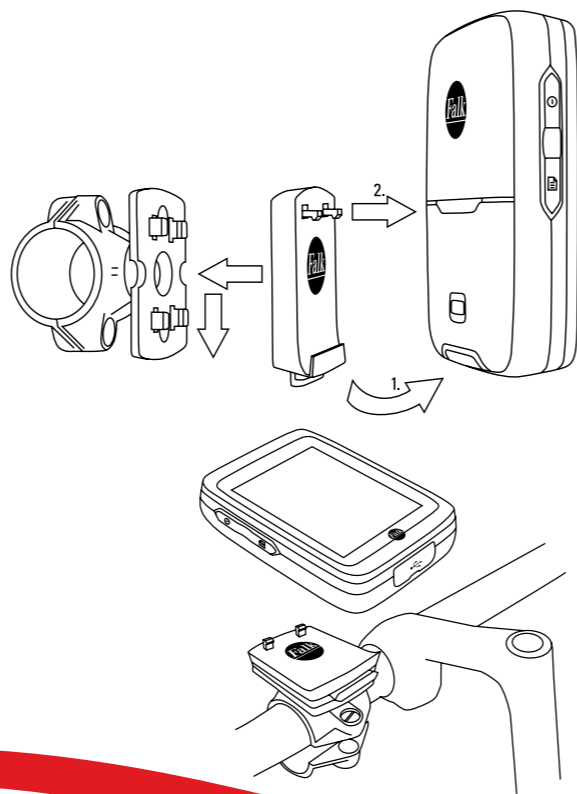

ERSTER START

Schalten Sie das Gerät durch Drücken des Ein-/Ausschalters an. Die Anwendung startet und Sie gelangen in die Navigationsansicht. Um von der Karte ins Menü zu wechseln, tippen Sie auf . Von hier aus können Sie auf alle Funktionen zugreifen. Um wieder in die Karte zu wechseln, tippen Sie auf „Karte“.



NAVIGATIONSANSICHT



Info-Feld ➔ Informationen zur berechneten Route. Tippen Sie auf das Feld, um andere Informationen auszuwählen.

Schnellzugriff-Menü ➔ Bietet schnelleren Zugriff auf bestimmte Funktionen.

Klick in Karte: Wenn Sie auf eine Stelle in der Karte tippen, wird die Stelle mit einer Stecknadel markiert und die Adresse oder Position wird angezeigt. Wenn Sie auf „Aktionen“ tippen, können Sie zum Beispiel zur markierten Stelle navigieren oder die Position speichern.



ZIELEINGABE

Wählen Sie im Hauptmenü „Zieleingabe > Adresse“. Über die eingblendete Tastatur können Sie zunächst den Ort, dann die Straße und Hausnummer eingeben.

Bestätigen Sie Ihre Eingabe jeweils mit „Weiter“ oder tippen Sie auf „Berechnen“, wenn Sie die Routenberechnung starten möchten.

Neben der Eingabe einer Adresse stehen Ihnen weitere Eingabemöglichkeiten zur Verfügung wie zum Beispiel Sonderziele, Wegpunkte oder Koordinaten.



Bitte beachten Sie die Sicherheitshinweise zum Gebrauch des Geräts im Handbuch, das Sie auf der dem Produkt beiliegenden DVD oder im Internet unter www.falk-navigation.de unter „Service“ finden.

ROUTENOPTIONEN

Erstellen Sie ihre individuelle Route durch Einstellung der Routenoptionen auf Ihre Bedürfnisse. Nach jeder Zieleingabe können Sie die Routenoptionen einstellen.

Oder Sie tippen im Hauptmenü auf „Einstellungen > Routenoptionen“.

Wählen Sie zunächst das Verkehrsmittel aus (Fahrrad oder Fußgänger). Tippen Sie auf „Weiter“.

Bestimmen Sie nun die Art der Route:

- einfach ➔ bevorzugt Strecken mit Steigungen von 0-4%
- sportlich ➔ bevorzugt Strecken mit Steigungen von 4-8%
- kurz ➔ berechnet die kürzeste Strecke zum Ziel, unabhängig von Steigungen

Tippen Sie auf „Weiter“.

Wählen Sie die Verkehrswege, die Sie auf der Route vermeiden wollen, zum Beispiel starke Gefälle, Klettersteige oder Wanderwege.

Nach der Routenberechnung können Sie durch Tippen auf  Alternativrouten berechnen lassen.

Wenn Sie dann auf  tippen, sehen sie das Höhenprofil für jede der berechneten Routen.

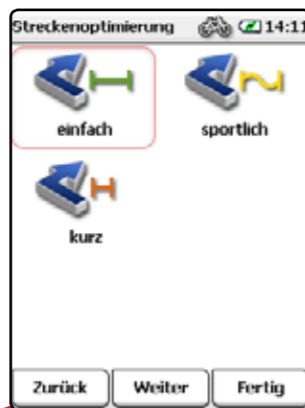

AKTIVE ROUTE

Im Hauptmenü unter „Aktive Route“ finden Sie alle Informationen zu Ihrer berechneten Route. Wenn eine Route berechnet ist, haben Sie dort folgende Möglichkeiten:

- Höhenprofil ➔ zeigt das Höhenprofil der Route an
- Wegbeschreibung ➔ zeigt eine Liste der benutzten Straßen an
- Bus & Bahn-Verbindung ➔ zeigt die Verbindung mit öffentlichen Verkehrsmitteln an, wenn eine Route mit Bus & Bahn berechnet wurde.
- Nächstes Ziel ➔ startet die Navigation zum nächsten Ziel, wenn ein weiteres Ziel vorhanden ist.

Bitte beachten Sie, dass manche dieser Funktionen nur für bestimmte Routen verfügbar sind.

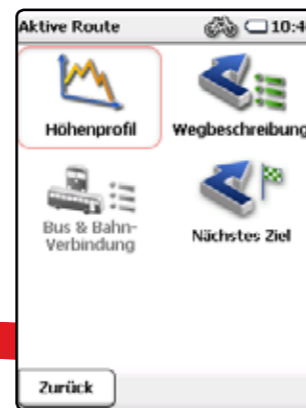

TRACKAUFZEICHNUNG

Der Track-Manager zeigt alle auf dem Gerät vorhandenen Tracks an.

Sie können auch selbst Tracks aufzeichnen, um eine gefahrene oder gelaufene Strecke später nachvollziehen zu können.

Tippen Sie dazu im Hauptmenü auf „Track-Manager“.



startet die Aufzeichnung



unterbricht die Aufzeichnung

Erneutes Drücken auf:



setzt die Aufzeichnung fort



beendet die Aufzeichnung und speichert den Track.

Die aufgezeichneten Tracks finden Sie dann in der Liste im Track-Manager.

Um einen Track anzuschauen, tippen Sie zweimal auf den entsprechenden Track.



POSITION MERKEN

Sie wollen einen bestimmten Ort später wiederfinden? Dann können Sie diesen Ort als Wegpunkt speichern. So können Sie später ganz einfach wieder dorthin navigieren.

Wählen Sie dazu im Hauptmenü „Position merken“. Geben Sie einen Namen ein und tippen Sie auf „OK“.

Ihre Wegpunkte finden sie im Hauptmenü unter „Wegpunkt-Manager“.

Hier können Sie Wegpunkte auch wieder löschen oder selbst eingeben.

